

FICHE TECHNIQUE « SOUS TERRE »

Tout public, à partir 8 ans

durée : 45 min + 15 min de visite d'exposition



Le décor consiste en un espace bi-frontal avec 2 gradins + 2 écrans pour la rétroprojection vidéo + 1 grill autoporté (3m20 de haut). Il s'installe dans tout type de lieu adapté à sa taille, permettant le noir complet.

GÉNÉRAL:

- Équipe en tournée : 4 personnes (1 régisseur, 2 interprètes, 1 médiatrice)
- Arrivée de l'équipe complète en J-1
- Décor et équipe en provenance d'Orléans
- Jauge : 100 personnes
- Espace minimum : 10 m x 10m (sans l'accès des publics) + boîte noire
- Hauteur minimum : 3m20
- Tous les éléments de décor qui doivent l'être sont ignifugés. (Gradin, tissus)
- **La salle doit impérativement faire le noir complet**

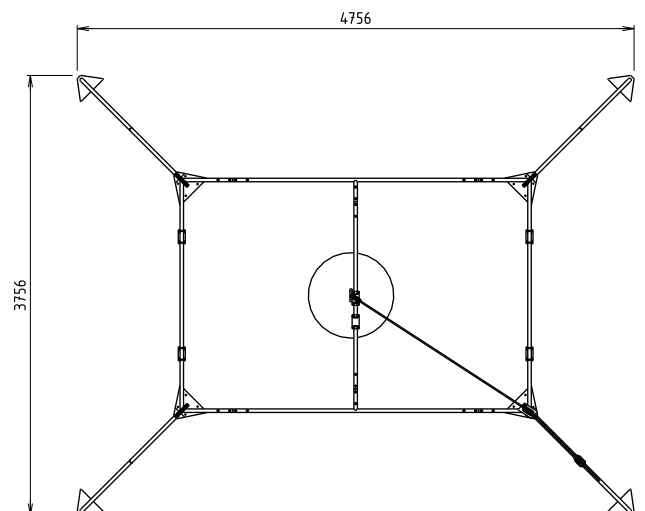
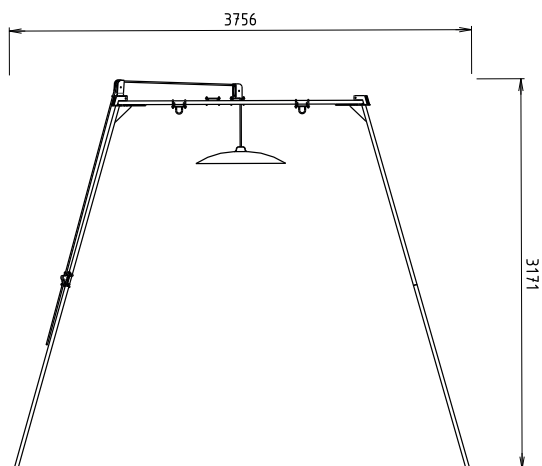
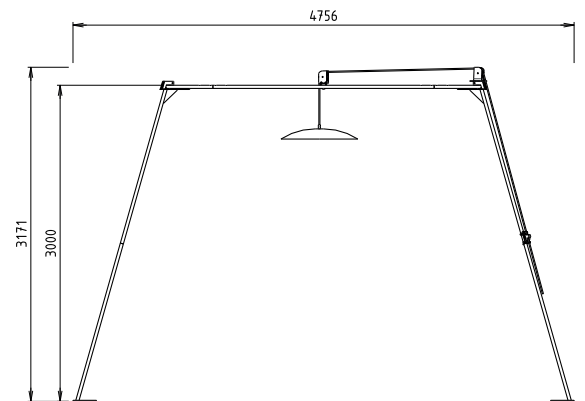

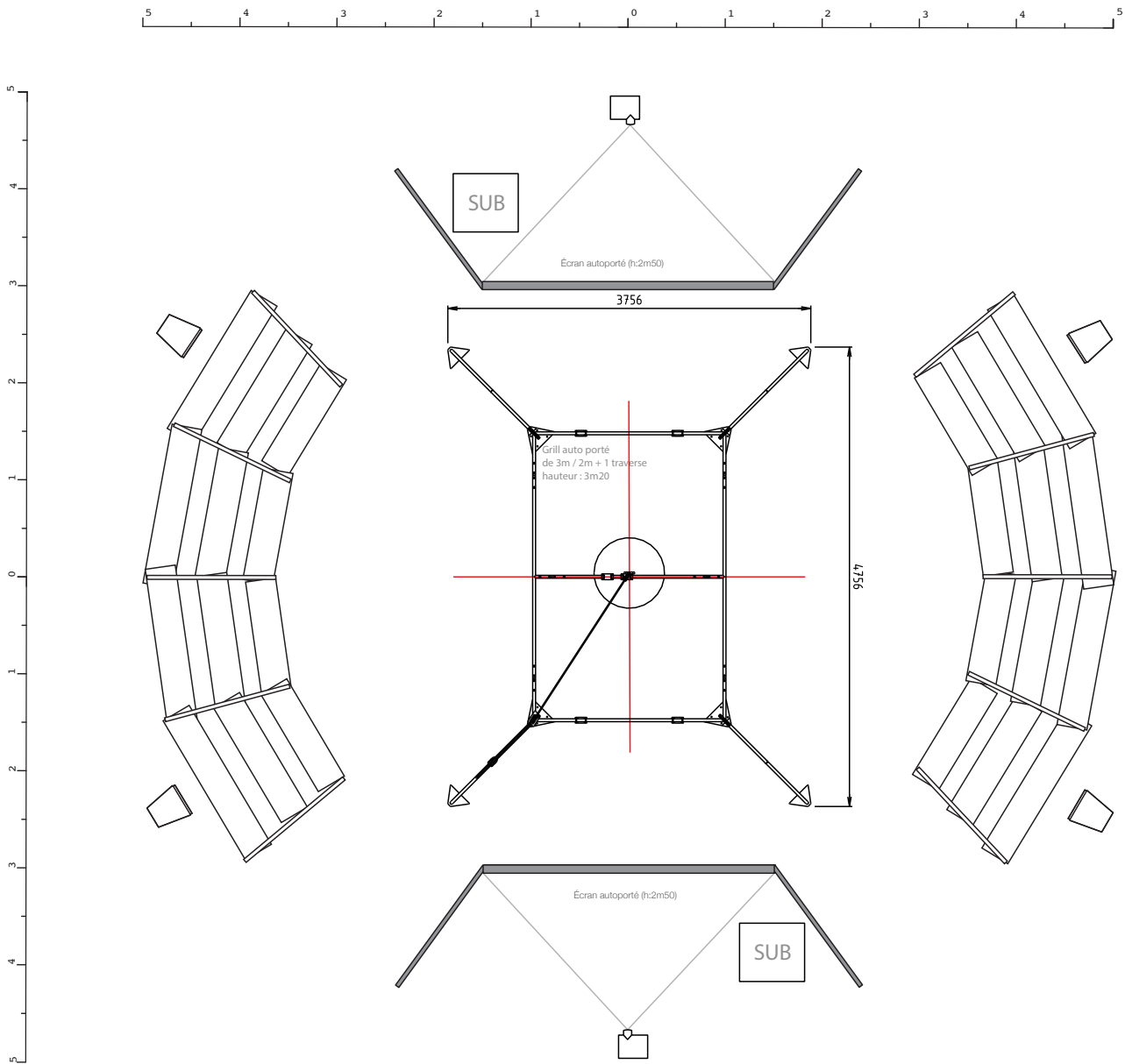

LUMIÈRE: (AUTONOME)

Nous fournissons:

- 2 Quartz 300 w (éclairage public)
- 1 applique de 75w
- 1 dalle à leds
- 1 gradateur 4 voix / total 16 Ampères
- 1 Mac book Pro

SON: (AUTONOME)

Nous fournissons:

- X32 en Rack
- 4 enceintes + Sub
- Backline

VIDÉO: (AUTONOME)

Nous fournissons:

- 2 vidéo-projecteurs ultra courte focale + liaison HDMI
- 1 routeur WIFI
- 3 Iphone

EXPOSITION : (AUTONOME)

L'exposition fait entièrement partie du spectacle. Il s'agit de 12 maquettes miniatures présentées sous cloches de verre. Elles sont posées sur 12 socles en bois de 4 hauteurs différentes (100cm, 87cm, 74cm, 61cm). Ces socles sont équipés d'un petit système audio autonome.

Merci de nous envoyer des photos du lieu où nous pourrions l'installer (hall d'entrée, salle attenante ou dans la salle si l'espace le permet).



TEMPS DE MONTAGE:

- **Montage** : 4 heures + un régisseur d'accueil (compter une heure et demie entre la fin du montage et la première représentation)
- 2 représentations max par jour (compter 2 heures entre chaque représentation)
- **Démontage** : 2 heures + un régisseur d'accueil

Pendant l'exploitation nous avons besoin d'une personne pour l'accueil du public.

Merci de prévoir:

- **Un régisseur d'accueil pour aider au montage et au démontage**
- **Un escabeau / hauteur de travail 3 m**
- **Un aspirateur**
- **Le noir complet**
- **Deux lignes 16 ampères séparées**

Régie	Jonathan Douchet	jonathandouchet@gmail.com	+33 6 89 52 06 01
Production	Mathilde Michaux	matiloun.diffusion@gmail.com	+33 6 85 60 43 70

N'hésitez pas à nous contacter pour adapter cette fiche technique à votre salle.



LABORATOIRE CENTRAL
MESURES PHYSIQUES ET SCIENCES DE L'INCENDIE
SCIENCES DU FEU ET D'ÉLECTRICITÉ

**PROCÈS-VERBAL DE CLASSEMENT
DE RÉACTION AU FEU D'UN MATÉRIAU**
PRÉVU À L'ARTICLE 5 DE L'ARRÊTÉ DU 21 NOVEMBRE 2002

Valable 5 ans à partir de la date de délivrance

PROCÈS-VERBAL N° 19/11754

Matériau présenté par : Confidentiel

Marque commerciale : Confidentiel

Description sommaire : Tissu enduit.

Composition globale : 100 % Polyester enduit d'acrylique ignifugé.

Masse : 350 g/m' environ ;

Épaisseur : 0,37 millimètre environ.

Coloris : Unis et imprimés divers sur l'endroit, face envers unie blanche.

Nature des essais : Essais au brûleur électrique et essais complémentaires
Trempage à l'eau

Azur Scenic Teviloy s'engage et certifie officiellement que le présent document concerne bien l'article commercialisé sous la référence
6320
Tissu d'occlusion Mz

Des informations confidentielles ont été fournies sur ce document. Nous nous tenons toutefois à l'entière disposition des organismes de sécurité afin de leur communiquer toute information utile qui leur permettrait de vérifier l'authenticité des indications de ce procès verbal authentifié sur laquelle nous nous engageons.

Classement : M1

Durabilité du classement : Non limitée



Compte tenu des critères résultant des essais décrits dans le rapport d'essai annexé n° 19/11754 du 06/11/2019.

Ce procès-verbal atteste uniquement des caractéristiques de l'échantillon soumis aux essais et ne préjuge pas des caractéristiques de produits similaires. Il ne constitue donc pas une certification de produits au sens de l'article L. 115-27 du code de la consommation et de la loi du 3 juin 1994.

Fait à Paris, le 06/11/2019

Pour le Directeur,
le chef du pôle mesures physiques et sciences de
l'incendie

Jean-Pierre ORAZY



Le responsable technique

Jennifer CHERON

LABORATOIRE CENTRAL - 39 BIS, RUE DE DANTZIG - 75015 PARIS

RÉPUBLIQUE FRANÇAISE
Liberté - Égalité - Fraternité
LABORATOIRE CENTRAL DE LA PRÉFECTURE DE POLICE - 39 bis, rue de Dantzig - 75015 PARIS - Tél. 33(0)1 55 76 24 15
<http://www.prefecturedepolice.paris> - tél : pp-labcent@interieur.gouv.fr

La reproduction de ce rapport n'est autorisée que sous la forme de fac-similé photographique intégral.